

GARANTÍA

Los productos comercializados por URREA, son fabricados bajo estrictas especificaciones internas y se garantizan de por vida contra cualquier defecto de fabricación y mano de obra en caso de presentar algún problema de esta naturaleza el producto será reemplazado sin costo al comprador. Los acabados están garantizados contra defectos de fabricación: 10 (diez) años en cromo, 2 (dos) años en los demás acabados y 1 (un) año en partes móviles.

Durante la vigencia de esta póliza de garantía, URREA se compromete a cambiar el producto por otro igual o de características similares, sin ningún cargo para el consumidor, cuando el producto presente falla imputable a la fabricación o especificación del mismo en cualquiera de sus componentes, los productos que reemplacen serán nuevos y dichos productos tendrán garantía durante el mismo periodo restante de la garantía de producto, o bien durante 90 (noventa) días contados a partir de la fecha de reemplazo del producto, siendo elegido el periodo más largo. Estos productos deberán ser reemplazados con el distribuidor donde se adquirió el producto. Todos los productos bajo la aplicación de esta garantía pasarán a ser propiedad de URREA. El tiempo de reemplazo no será mayor de 30 (treinta) días a partir de la fecha de recepción del producto con el distribuidor donde se adquirió. Es necesario conservar la factura original, los datos de la póliza deberán coincidir con los datos del producto y no deben haber sido alterados, ya sea en la póliza o en el producto.

Finalmente, URREA no se hace responsable por los gastos de mano de obra ni por los daños incurridos en la instalación, reparación o sustitución, daño indirecto, directo, consecuente, pérdidas, lesiones o costos de alguna otra índole relacionados con este producto.

LA GARANTÍA NO SERÁ VÁLIDA EN LOS SIGUIENTES CASOS:

- 1.- Si el producto fue utilizado en condiciones distintas a las normales.
- 2.- Si el producto se instaló en condiciones distintas a las normales.
- 3.- Si el producto fue alterado o reparado por personas no autorizadas por URREA.
- 4.- Si el producto no fue utilizado o armado conforme al instructivo anexo.

CERTIFICADO DE GARANTÍA

Datos de distribuidor
Razón social: _____

Domicilio: _____

Tel./Fax: _____
e-mail: _____

Datos del consumidor
Nombre: _____

Domicilio: _____

Tel./Fax: _____
e-mail: _____
Fecha de compra: _____

COD. 229188 REV.B

Centro de Atención a Clientes:
01800 00 URREA (01800 008 77 32)
e-mail: garantias@urrea.com.mx



RI.14

INSTRUCTIVO DE INSTALACIÓN

Portarrollo con cubierta

LÉASE CUIDADOSAMENTE ESTE INSTRUCTIVO
ANTES DE COMENZAR LA INSTALACIÓN

URREA®
Tecnología para vivir el agua

ADVERTENCIAS Y PRECAUCIONES

- Siga con atención las siguientes instrucciones de instalación. El instalador tiene la responsabilidad de realizar una instalación adecuada.
- Si no sigue los procedimientos correctos de instalación, el producto puede soltarse y provocar lesiones graves.
- Un plomero certificado debe instalar este producto.
- Evite el contacto de las piezas plásticas con la masilla de plomero, los aditivos para tubos o cualquier otro compuesto a base de aceite.

SUGERENCIAS

1. Asegúrese de tener consigo todas las partes antes de desechar cualquier material del embalaje. Puede verificar los componentes y su número asignado durante la instalación en el diagrama de componentes.
2. Nunca utilice herramientas dentadas para tomar piezas con recubrimientos, ya que puede dañar la superficie de las partes recubiertas y reducir la vida útil del producto.
3. Nunca utilice silicón en la parte interior del producto.

DIAGRAMA DE COMPONENTES

PZA	CANTIDAD	DESCRIPCIÓN
1	1	Cubierta portarrollo
2	1	Soporte derecho portarrollo RI.14
3	1	Base portarrollo RI.14
4	4	Pija 10x1cabeza plana
5	2	Ancla accesorios RIO
6	4	Taquete 1/4 (plástico)
7	6	Tornillo hexagonal 4-40 x 1/2
8	2	Opresor hexagonales 1/4x1/4
9	1	Soporte izquierdo portarrollo RI.14
10	2	Tope cubierta RI.14
11	2	Tornillo hexagonal 1/8x1/4
12	1	Tubo portarrollo latón

*Incluye llave hexagonal de 1/8"

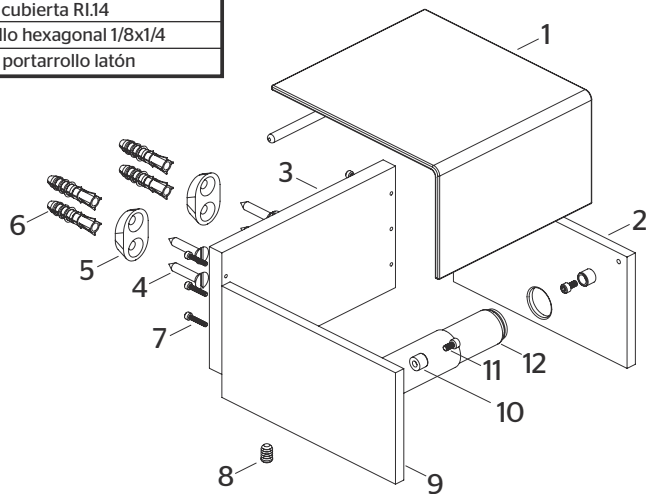

INSTRUCCIONES

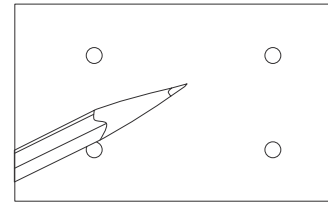

Tomé la plantilla, colóquela lo más nivelada posible, marque con un lápiz los barrenos sobre la pared. Utilice un nivel de gota como apoyo para asegurarse de que la posición es simétrica.

Utilice un taladro y una broca de Ø1/4" para concreto y barrene sobre las marcas; puede utilizar un clavo y martillo para hacer una pequeña marca que sirva de guía.

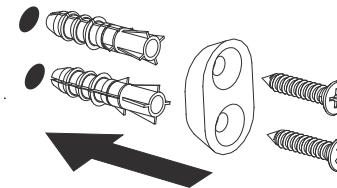
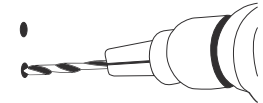

Inserte los taquetes (6) en los orificios del muro con ayuda de un martillo. Posicione las anclas (4) en la pared cuidando que los barrenos coincidan con los taquetes (6). Introduzca las pijas (4) y rosque firmemente hasta tope.

Coloque el accesorio en su lugar sobre las anclas (5), por la parte de abajo rosque el opresor hexagonal (8) y apriete hasta fijar firmemente.

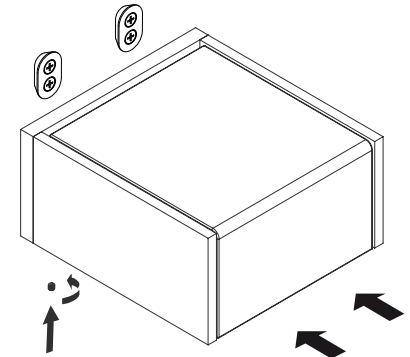

NOTA: Los opresores hexagonales (8) pueden venir previamente roscados en el accesorio para mayor facilidad de montaje e instalación.

MANTENIMIENTO

- Para la limpieza del producto solo requiere una franela humedecida con agua, nunca utilice abrasivos, agentes químicos o fibras para limpiarlo.